

GRUPO COTESA 2020

TEXTURIZADOR AL 65 Mono.

En la Industria de la alimentación y la falta de equipos que hagan la tarea tan importante de cocinar más cómoda y fácil sobre todo en personas que necesitan alimentarse mediante productos triturados hemos diseñado este texturizador. Nuestra experiencia nos ha dado los conocimientos para poder entrar en el mercado de la fabricación de maquinaria industrial.

CARACTERISTICAS:

- La estructura del texturizador está fabricada con material inoxidable apto para el contacto con los alimentos.
- El rotor lleva un tratamiento anticorrosión y antiabrasión.
- Su función es triturar y emulsionar los alimentos para dejarlos a una textura y granulometría uniforme y finissima. Dependerà la presión que le apliquemos al rotor las diferentes texturas que podemos obtener.
- Capacidad de triturado de 50 a 500Kgs
- Montado sobre caja de acero inoxidable con ruedas
- Saliente de protección en la parte electrica.
- Sistema de recirculación
- Grifo de 3 vias.
- Cuchilla precorte en forma de V
- Sistema de iman seguridad en Tolva
- Maneta de empuje soldada en la parte alta del cajón

alotex

TEXTURIZADOR

MODELO	AL65	Nº	TE6524108
KW	1.5	V	220
		HZ	50
AÑO	2024		

CE



REQUISITOS INSTALACION

Tipo de conexión	Clavija	V / HZ	Dispositivo de protección
1F + N + T	16 A	220 / 50	Elemento / N° polos / I _N / I _{CS} / U _{imp} / Sensibilidad / Curva
			Magnetotérmico / 2P / 16 A / 10 kA / 6 kV / 30 mA / D

PARAMETROS TÉCNICOS

P ~	V / HZ	Potencia (kW)	Velocidad (r/min)	Diámetro tubo salida (mm)	Produccion (kg))	Medidas(mm)
I	220 / 50	1,5	2800	25	200-500	550 x 980 x 630

ACCESORIOS TEXTURIZADOR AL65



Código: MAQ0000000680
Descripción: Grifo dosificador

Código: MAQ0000000625
Descripción: Manguera alimentaria DINA40 Curva DINA25H



Código: MAQ0000000623
Descripción: Manguera alimentaria 1'5m DINA25H/H



Código: MAQ0000000636
Descripción: Empalme manguera DINA25/M



Código: MAQ0000000634
Descripción: tapón grifo

MEDIDAS GENERALES

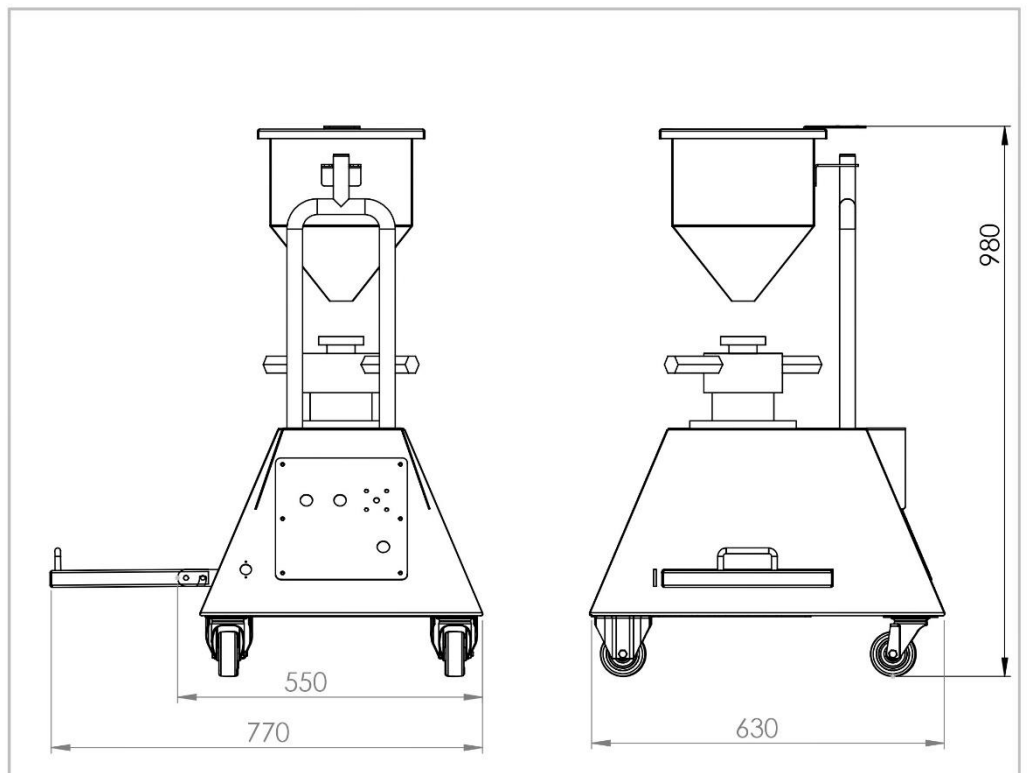

Dimensiones en mm

IDENTIFICACION DE LOS ELEMENTOS

		
ROTOR	UBICACIÓN GRASA DE LOS RETENES	RETENES
		
IMPORTANTE ENGRASAR TODA LA PARTE DE RETENES Y EJE DEL MOTOR CON GRASA ALIMENTARIA		EJE DAÑADO POR FALTA DE GRASA Y DEGRADACION DE LOS RETENES.

GRUPO COTESA 2020

TEXTURIZADOR AL 65 Trif.

En la Industria de la alimentación y la falta de equipos que hagan la tarea tan importante de cocinar más cómoda y fácil sobre todo en personas que necesitan alimentarse mediante productos triturados hemos diseñado este texturizador. Nuestra experiencia nos ha dado los conocimientos para poder entrar en el mercado de la fabricación de maquinaria industrial.

CARACTERISTICAS:

- La estructura del texturizador está fabricada con material inoxidable apto para el contacto con los alimentos.
- El rotor lleva un tratamiento anticorrosión y antiabrasión.
- Su función es triturar y emulsionar los alimentos para dejarlos a una textura y granulometría uniforme y finissima. Dependerà la presión que le apliquemos al rotor las diferentes texturas que podemos obtener.
- Capacidad de triturado de 50 a 500Kgs
- Montado sobre caja de acero inoxidable con ruedas
- Saliente de protección en la parte electrica.
- Sistema de recirculación
- Grifo de 3 vias.
- Cuchilla precorte en forma de V
- Sistema de iman seguridad en Tolva
- Maneta de empuje soldada en la parte alta del cajón



REQUISITOS DE LA INSTALACION:

Tipo de conexión	Clavija	V / HZ	Dispositivo de protección Elemento / N° polos / I _N / I _{CS} / U _{imp} / Sensibilidad / Curva
3F + N + T	16 A	380 / 50	Magnetotérmico / 4P / 16 A / 10 kA / 6 kV / 30 mA / D

PARAMETROS TÉCNICOS:

P ~	V / HZ	Potencia (kW)	Velocidad (r/min)	Diámetro tubo salida (mm)	Produccion (kg)	Medidas(mm)
III	380 / 50	1,5	2800	25	200-500	550x980x630

ACCESORIOS TEXTURIZADOR AL65



Código: MAQ0000000680
Descripción: Grifo dosificador

Código: MAQ0000000625
Descripción: Manguera alimentaria DINA40 Curva DINA25H



Código: MAQ0000000623
Descripción: Manguera alimentaria 1'5m DINA25H/H



Código: MAQ0000000636
Descripción: Empalme manguera DINA25/M



Código: MAQ0000000634
Descripción: tapón grifo

GRUPO COTESA 2020

TEXTURIZADOR AL 65 Trif.

MEDIDAS GENERALES

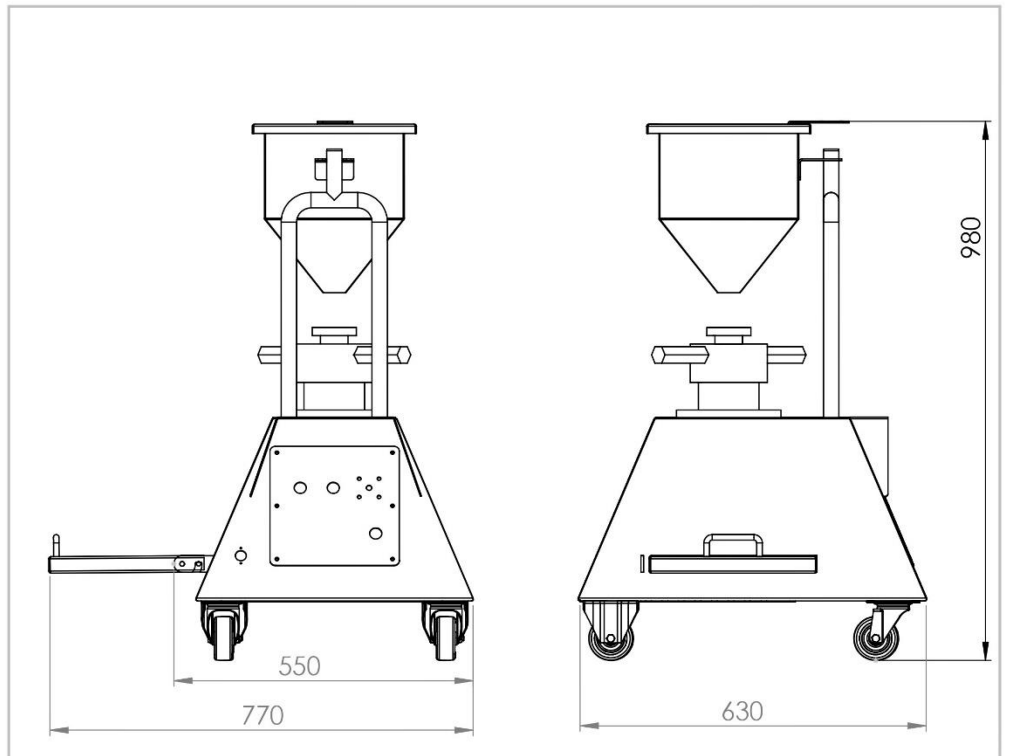

Dimensiones en mm

IDENTIFICACION DE LOS ELEMENTOS

		
ROTOR	UBICACIÓN GRASA DE LOS RETENES	RETENES
		
IMPORTANTE ENGRASAR TODA LA PARTE DE RETENES Y EJE DEL MOTOR CON GRASA ALIMENTARIA		EJE DAÑADO POR FALTA DE GRASA Y DEGRADACION DE LOS RETENES.