

GRUPO COTESA 2020

TEXTURIZADOR AL 120 Trif.

En la Industria de la alimentación y la falta de equipos que hagan la tarea tan importante de cocinar más cómoda y fácil sobre todo en personas que necesitan alimentarse mediante productos triturados hemos diseñado este texturizador. Nuestra experiencia nos ha dado los conocimientos para poder entrar en el mercado de la fabricación de maquinaria industrial.

CARACTERISTICAS:

- La estructura del texturizador está fabricada con material inoxidable, así como también las partes que están en contacto con los alimentos.
- El rotor lleva un tratamiento anticorrosión y antiabrasión.
- Su función es triturar y emulsionar los alimentos para dejarlos a una textura y granulometría uniforme y finissima. Dependerà la presión que le apliquemos al rotor las diferentes texturas que podemos obtener.
- Antes de parar el texturizador pasaremos agua con detergente con la máxima temperatura para proceder a la limpieza diaria.
- Capacidad de triturado de 500 a 1500Kgs
- Montado sobre caja de acero inoxidable con ruedas
- Saliente de protección en la parte electrica.
- Sistema de recirculación
- Grifo de 3 vias.
- Cuchilla precorte en forma de V
- Sistema de iman seguridad en Tolva
- Maneta de empuje soldada en la parte alta del cajón



REQUISITOS DE INSTALACION:

Tipo de conexión	Clavija	V / HZ	Dispositivo de protección Elemento / N° polos / I _N / I _{CS} / U _{imp} / Sensibilidad / Curva
3F + N + T	32 A	380 / 50	Magnetotérmico / 4P / 32 A / 10 kA / 6 kV / 30 mA / D

PARÁMETROS TÉCNICOS:

P ~	V / HZ	Potencia (kW)	Velocidad (r/min)	Diámetro tubo salida (mm)	Producción (kg)	Volumen tolva (L)	Medidas (mm)
III	380 / 50	7,5	2800	32	500 - 1500	60	630 x 750 x 1250

ACCESORIOS TEXTURIZADOR AL120



Código: MAQ510000239
Descripción: Sinfín AL120



Código: MAQ0000000680
Descripción: Grifo dosificador

Código: MAQ0000000625
Descripción: Manguera alimentaria DINA40 Curva DINA25H



Código:
Descripción: Manguera alimentaria 1'5m DINA25H/DINA65H



Código: MAQ0000000636
Descripción: Empalme manguera DINA25/25M



Código: MAQ0000000634
Descripción: tapón grifo

MEDIDAS GENERALES

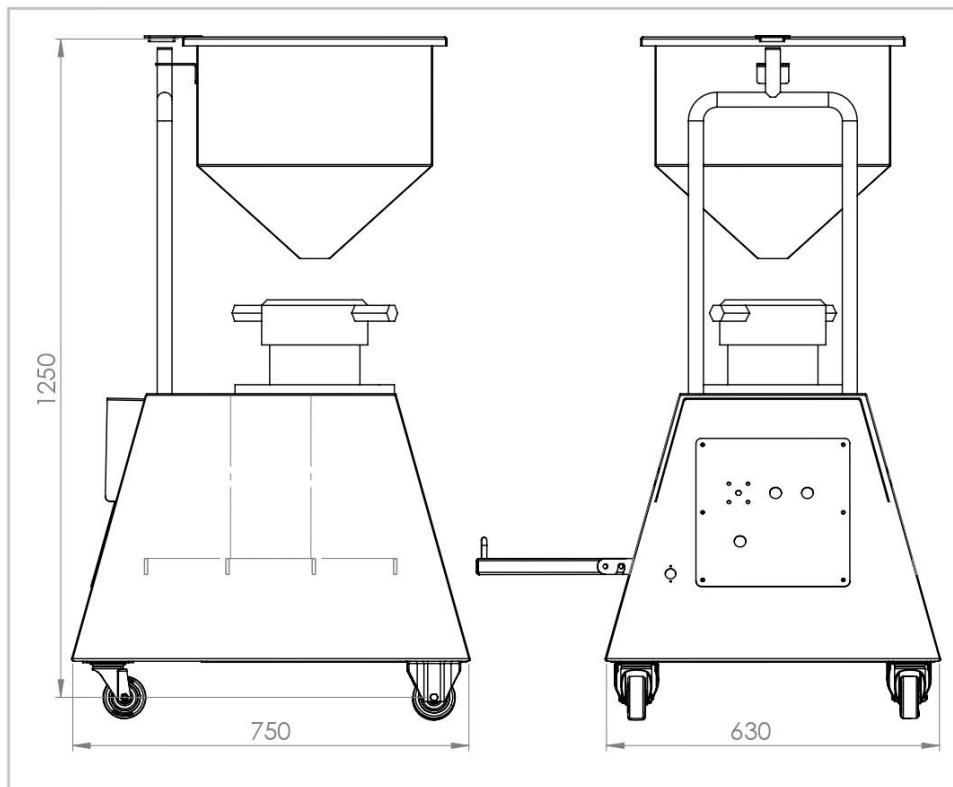

IDENTIFICACION DE LOS ELEMENTOS

<p>ROTOR</p>	<p>UBICACIÓN GRASA DE LOS RETENES</p>	<p>RETENES</p>
<p>IMPORTANTE ENGRASAR TODA LA PARTE DE RETENES Y EJE DEL MOTOR CON GRASA ALIMENTARIA</p>	<p>EJE DAÑADO POR FALTA DE GRASA Y DEGRADACION DE LOS RETENES.</p>	

